

RAM, ROM, EEPROM, BIOS

Inhalt:

1. Einleitung
2. Allgemein
3. RAM (Random Access Memory)
 - 3.1 Verschiedene Arten von RAM
 - 3.1.1 SRAM (Static-RAM)
 - 3.1.2 DRAM (Dynamic-RAM)
 - 3.2 Cache- Speicherr
 - 3.3 Liste der unterschiedlichen RAM
- 4.ROM (Read Only Memory)
 - 4.1 Verschiedene Arten von ROM
 - 4.1.1 ROM
 - 4.1.2 PROM (Programmable-ROM)
 - 4.1.3 EPROM (Erasable-PROM)
- 5.EEPROM (Electrically-EPROM)
- 6.Speichergrossenvergleich
- 7.Das BIOS
 - 7.1 Wo befindet sich das BIOS
 - 7.2 Der POST (Power On Self Test)
 - 7.3 Das BIOS und seine Konfiguration
 - 7.4 BIOS-Updates
8. Anhang

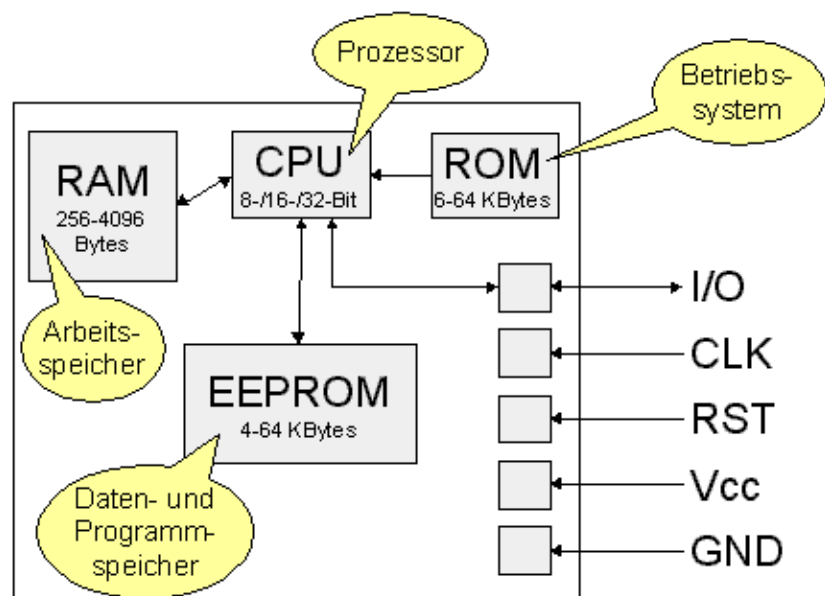

1. Einleitung

Die vorliegenden Seiten befassen sich hauptsächlich mit den verschiedenen internen Datenspeicher eines Personal Computers. Um dessen Aufbau und Funktion richtig verstehen zu können, braucht es einiges mehr als ich auf diesen paar Seiten zum Ausdruck bringen konnte. Dennoch habe ich versucht, dieses Thema so verständlich wie möglich zu machen, damit es auch für PC-Laien möglichst vorstellbar und logisch erscheint. Natürlich musste ich eine Selektion der verschiedenen Themen treffen, wobei mir dies besonders schwergefallen ist. Diese Themenbereiche sind bei unserem täglichen Fortschritt der Technik beinahe schon unerschöpflich geworden. Trotzdem hoffe ich, dass diese paar Seiten jedem interessierten Leser etwas mitgeben können. Wer sich über die einzelnen Themen spezifischer Informieren möchte, findet im Anhang einige informative und nützliche Quellenangaben.

2. Allgemein

Der Hauptspeicher ist neben dem Prozessor eines der wichtigsten Bauteile eines Computers. ohne ihn könnten wir keine Programme ausführen, geschweige denn, den Computer überhaupt starten.

Der Hauptspeicher ist für das Speichern von Daten zuständig, da die CPU über keinen eigenen oder nur sehr kleinen Speicher verfügt. Daher bestimmt die Größe des Arbeitsspeichers, welche Programme und wie viele gleichzeitig ausgeführt werden können.

Es gibt grob gesagt zwei Arten von Hauptspeicher. Zum einen den RAM und zum anderen den ROM:

3. RAM (Random Access Memory → Schreib und Lese Speicher)